

# DISJONCTION FRANCHE MONOSPLIT MONOCARTE



## ÉTAPE 1 : Déterminer si la disjonction vient de l'unité intérieure ou du groupe extérieur

Déconnectez l'interconnexion du groupe extérieur vers l'unité intérieure au niveau du groupe extérieur et remettez le courant.

- Si la disjonction est toujours présente alors dirigez-vous vers l'unité extérieure.
- Si la disjonction n'est plus présente alors coupez le courant, reconnectez l'interconnexion avec le groupe extérieur et dirigez-vous vers l'unité intérieure.

### Dans le cas d'une disjonction sur le groupe extérieur :

1. Débranchez les trois cosses aux bornes du compresseur (voir élément entouré en bleu sur le schéma électronique du groupe extérieur) et remettez le courant.
  - Si la disjonction n'est plus présente, alors le compresseur est à remplacer.
  - Si la disjonction est toujours présente alors passez à l'étape suivante.
2. Débranchez le moteur ventilateur, les sondes et la bobine détendeur de la carte de régulation (voir éléments entourés en rouge sur le schéma électronique du groupe extérieur) et remettez le courant.
  - Si la disjonction n'est plus présente alors c'est un élément qui vient d'être déconnecté qui provoque cette disjonction (moteur ventilateur, bobine détendeur, ou sondes). Vérifiez les valeurs ohmiques de ces éléments afin de déterminer lequel fait disjoncter.
  - Si la disjonction est toujours présente alors la carte de régulation est à remplacer et il faut vérifier les valeurs ohmiques des éléments déconnectés.

### Schéma électronique du groupe extérieur :

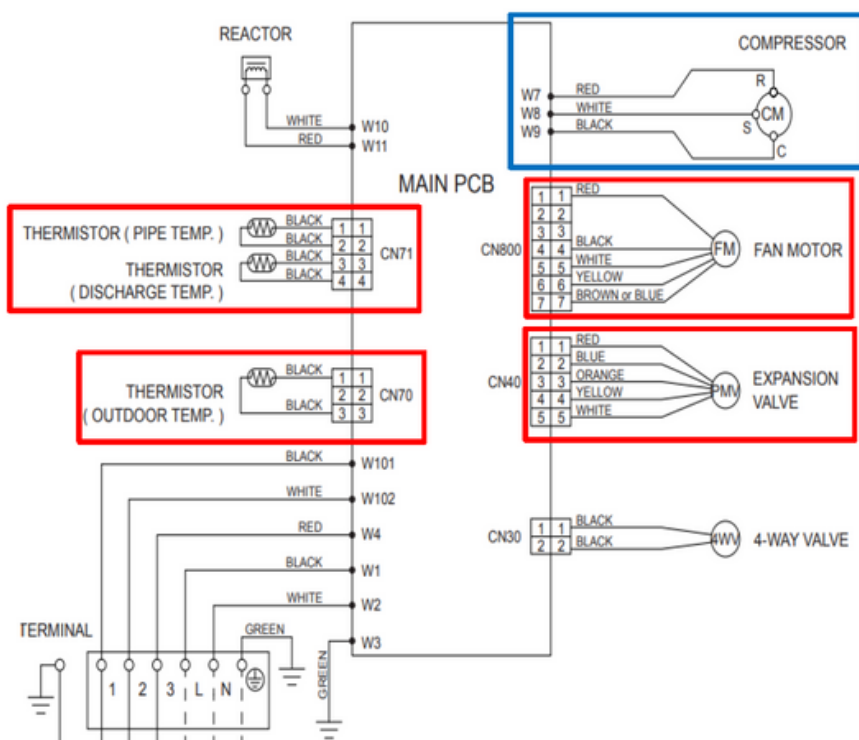

# DISJONCTION FRANCHE MONOSPLIT MONOCARTE



Dans le cas d'une disjonction sur l'unité intérieure :

Débranchez le moteur ventilateur et les sondes de la carte de régulation (voir éléments entourés en rouge sur le schéma électronique de l'unité intérieure) et remettez le courant.

- Si une pompe de relevage est raccordée sur l'unité intérieure, la débrancher et voir si la disjonction est toujours présente. Si il n'y a plus de disjonction, c'est la pompe de relevage qui provoque cette disjonction.
- Si la disjonction n'est plus présente alors c'est un élément qui vient d'être déconnecté qui provoque cette disjonction (moteur ventilateur, ou sondes). Vérifiez les valeurs ohmiques de ces éléments afin de déterminer lequel fait disjoncter.
- Si la disjonction est toujours présente alors la carte de régulation est à remplacer et il faut vérifier les valeurs ohmiques des éléments déconnectés.

Schéma électronique de l'unité intérieure :

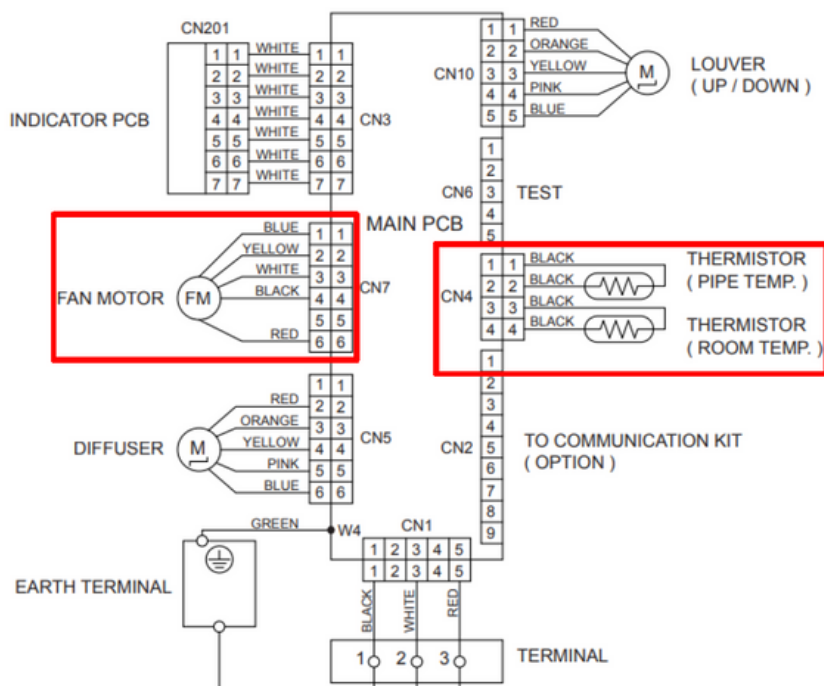

Il est obligatoire de contrôler les valeurs ohmiques des éléments connectés sur la platine régulation car si un élément est défectueux vous risquez de détériorer l'électronique. Mesures à prendre éléments déconnectés et hors tension.

Moteur de ventilation :

Rouge - noir : 300 KOhms au minimum (inverser les pointes du multimètre si pas de valeur)

Noir - blanc : il faut avoir des valeurs supérieures à 1 KOhm

Noir - jaune : il faut avoir des valeurs supérieures à 1 KOhm

# DISJONCTION FRANCHE MONOSPLIT MONOCARTE



## Bobine détendeur 5 fils :

- Rouge - orange : 46 Ohms (+/-10%)
- Rouge - blanc : 46 Ohms (+/-10%)
- Rouge - jaune : 46 Ohms (+/-10%)
- Rouge - bleu : 46 Ohms (+/-10%)
- Bleu - jaune : 93 Ohms (+/-10%)

## Sonde :

Il faut avoir des valeurs supérieures à 100 Ohms.

## Compresseur :

Enroulement : il faut la même valeur entre les enroulements, comprise entre 0,1 et 5 Ohms.